

ARRETE TEMPORAIRE A_ 2025 _ N° 57/25

REGLEMENTANT LA CIRCULATION ET LE STATIONNEMENT ALLÉE LOUIS METRAT

6.1.3
DGS/PM

PUBLIÉ LE 28 FEVRIER 2025

Le Maire de la Ville de Sorgues,

VU le Code Général des Collectivités Territoriales et notamment ses articles L.2122-18 et L 2122-20, mais aussi ses articles L.2212-1 et suivants,

VU la délibération n°DCM-2020-29 de la séance du Conseil Municipal du 28 mai 2020 portant élection du Maire,

VU les arrêtés en date des 9 juin 2020, 27 mai 2021, 29 mars 2023, 05 avril 2023, 11 avril 2023, 12 janvier 2024 et 3 février 2025, par lesquels le Maire délègue ses pouvoirs aux Elus délégués,

VU l'instruction interministérielle sur la signalisation routière, approuvée par l'arrêté interministériel du 6 novembre 1992 livre I - 8^e partie - signalisation temporaire ;

VU le code de la route et notamment ses articles R 110-1 et suivant, R 411-5, R 411-8, R 411-25 à R 411-28 et les articles L.325-1 à L.325-3,

VU le code pénal et notamment son article R 610-5,

VU les travaux de réfection totale de la voie et pose de réseaux pluvial allée Louis Metrat,

VU que ce chantier nécessite l'intervention de plusieurs entreprises à savoir les entreprises COLAS France, NEOTRAVAX, FERRE, PEC, PROXIMARK et AGILIS pour les travaux de terrassement et remise en forme, pose de pluvial, pose de bordures et enrobé,

VU la permission de voirie n° 25/00759 délivrée par la communauté d'agglomération les Sorgues du Comtat le 26 février 2025,

CONSIDERANT que pour permettre l'exécution des travaux et assurer la sécurité des ouvriers des entreprises et des usagers de la voie, il y a lieu de réglementer la circulation et le stationnement dans cette allée,

ARRETE

ARTICLE 1 - Du 3 MARS au 30 JUIN 2025 (1^{ère} phase) la circulation et le stationnement seront réglementés allée Louis Metrat :

- Fermeture totale de la voie du lotissement des Jardins de la Fontaine au chemin du Badaffier
- Fermeture totale du chemin du Badaffier à partir de l'allée Louis Metrat vers le stade.

L'accès sera maintenu pour les riverains seulement depuis le boulevard Salvador Allendé.

ARTICLE 2 - L'entreprise AGILIS mettra en place la signalisation réglementaire ainsi que la pré-signalisation indiquant ces travaux. Une signalétique sera disposée sur les axes principaux indiquant la fermeture à la circulation de l'allée Louis Metrat et les déviations existantes selon le plan ci-annexé.

ARTICLE 3 - Les véhicules prioritaires police, gendarmerie, pompiers devront avoir une libre circulation au cœur du chantier

ARTICLE 4 - Tout stationnement contrevenant au présent arrêté sera considéré comme gênant. Toute infraction à cet arrêté pourra faire l'objet d'une mise en fourrière. La mise en fourrière peut être prescrite dans les conditions prévues aux articles L.325-1 à L.325-3 du code de la route.

ARTICLE 5 - Monsieur le Maire, Monsieur le Directeur général des services, le Commandant de la Brigade de Gendarmerie, la directrice de la Police Municipale sont chargés, chacun en ce qui le concerne, de l'exécution du présent arrêté qui sera affiché sur les lieux.

SORGUES, le 27 février 2025

LE MAIRE, Thierry LAGNEAU

Pour le Maire et par délégation,
L'Adjoint délégué à la circulation,
Dominique DESFOUR

Certifié exécutoire par le Maire

Compte tenu de la publication

Le 28/2/25

Pour le Maire et par délégation

La directrice de la police municipale

Isabelle THIBAUT



Le Président de la Communauté d'Agglomération
« Les Sorgues du Comtat »

à

GROUPEMENT D'ENTREPRISES COLAS, NEOTRAVAUX, FERRE, PEC et
PROXIMARK

Monteux, le 26/02/2025

N/Réf : CG/PDD/MP/ED/VN/25/00759

Objet : réhabilitation complète de la voie et ses abords - allée Louis Métrat à Sorgues

Madame, Monsieur,

J'ai l'honneur de vous accorder la permission de voirie liée au chantier cité en objet sous réserve que les prescriptions suivantes soient respectées :

- Afin d'appliquer la réglementation en vigueur concernant l'exécution de travaux à proximité des réseaux, vous devrez être en mesure de justifier avoir déclaré le chantier sur le guichet unique www.reseaux-et-canalisations.gouv.fr et maintenir le marquage des réseaux jusqu'à la fin des travaux.

- Les revêtements de surfaces, chaussée ou trottoir, seront découpés à la scie diamantée avec reprise des finitions à l'identique.

En cas de trottoir en béton désactivé, la reprise devra être faite de joint à joint et à l'identique.

La tranchée sous chaussée sera fouillée de biais par rapport à l'axe longitudinal de la voie. Le remblaiement au-dessus du sable ou grain de riz pour enrobage des canalisations sera constitué en GNT 0/315 mm en terrain sec, ou 0/60 mm en terrain humide avec compactage par couches successives de 20 cm.

La couche de base sera constituée de 14 cm de GNT 0/20, suivant la fiche profil type ci-joint.

Avant la réalisation de la couche de roulement de 6 cm d'enrobé à chaud avec débord de 10 cm, le redécoupage de l'enrobé existant devra être effectué avec des bords droits et parallèles (pas de dentelage autorisé). Les joints seront fermés à l'émulsion de bitume sablé.

À la fin du chantier, les marquages au sol existants seront refaits à l'identique et la voirie sera nettoyée.

- L'accès des propriétés riveraines et les écoulements des eaux pluviales devront être constamment assurés.
- Les déblais de chantier non utilisés provenant des travaux seront évacués et transportés en décharge autorisée à recevoir les matériaux extraits par les soins du bénéficiaire de la présente autorisation.

Cette autorisation est délivrée pour 240 jours à compter du 03 Mars 2025 et un renouvellement devra impérativement être demandé si les travaux n'ont pas été réalisés dans ce délai. Un technicien communautaire pourra à tout moment contrôler le bon respect de ces prescriptions. Le permissionnaire est tenu d'assurer toutes les facilités d'accès au laboratoire routier, à ces frais, pour effectuer les travaux de contrôles jugés nécessaires. La durée de garantie est d'une année. Lorsque le gestionnaire de la voie constate des défauts au cours de l'année de garantie et les notifie au pétitionnaire, ce dernier est tenu de procéder à la remise en état sans délai.

- Les riverains seront prévenus au minimum 72 heures avant le commencement des travaux et les accès publics et privés seront maintenus de jour comme de nuit. Par ailleurs, les fouilles, dénivellations, matériels et dépôts de matériaux devront être signalés en permanence par des panneaux réglementaires.

- Les modifications de stationnement et/ou de circulation induites par le chantier devront faire l'objet d'un arrêté municipal, la collectivité se réservant le droit de récupérer la chaussée en cas de nécessité.

Je vous précise que votre seule responsabilité sera engagée en cas d'incident ou d'accident survenu du fait des travaux entrepris.

Je vous prie d'agréer, Madame, Monsieur, l'expression de mes sentiments distingués.

Christian GROS,
Le Président de la Communauté d'Agglomération
Les Sorgues du Comtat.



FRAISAGE OU SCIAGE PREALABLE
DES BORDS DE LA TRANCHEE

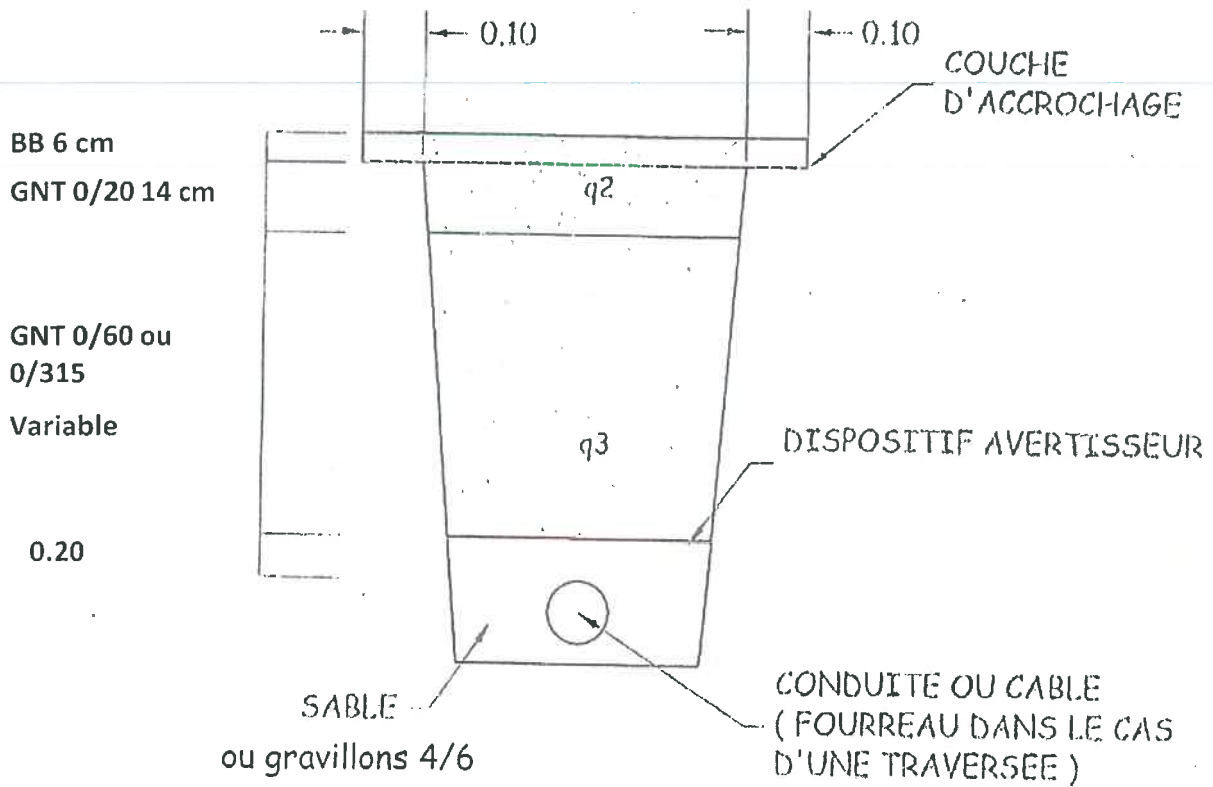

q2,q3 = qualité de compactage